

Elektromosan állítható magasságú íróasztal
Szerelési és használati útmutató

Köszönjük a figyelmet!

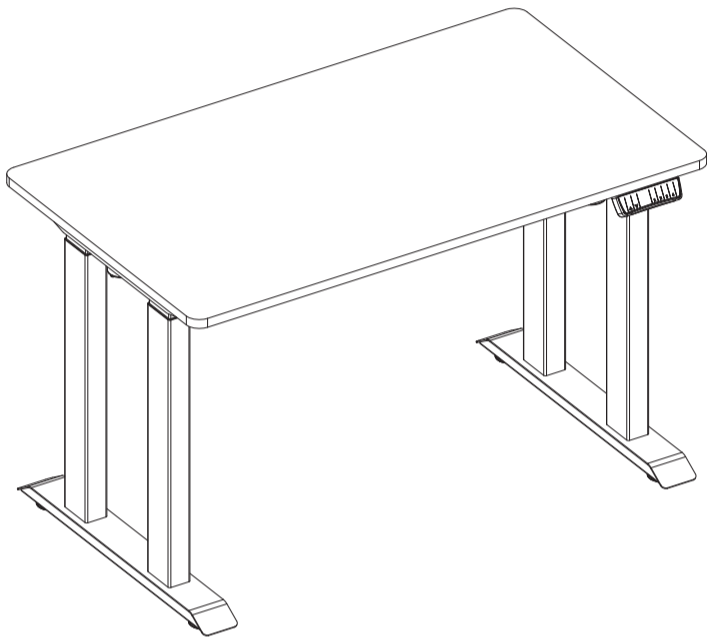

Műszaki adatok

Magasságállítási tartomány	720 mm - 1 270 mm (asztallap nélkül)
Az alap szélessége	1 180 mm - 1 800 mm
Sebesség	20 mm/másodperc (terhelés nélkül)
Teherbírás	Max. 200 kg
Működési ciklus	10%. Legfeljebb 2 perc bekapcsolva, 18 perc kikapcsolva
	Lassú indítás/leállítás
	Állítható szintező talpak
	3 memóriás előbeállítás

Figyelmeztetés / információ



Győződjön meg róla, hogy az asztal útjában nincs semmilyen akadály.
Ügyeljen arra, hogy az asztallap ne érjen a falhoz.
Ellenőrizze, hogy minden kábel elég hosszú-e ahhoz, hogy alkalmazkodni tudjon az asztal magasságváltozásához.

▲ FIGYELMEZTETÉS
Becsapódási pont
Tartsa távol kezeit és ujjait

Tartsa távol a gyermekeket az elektromos magasságállítási asztaloktól, vezérlőegységektől és kezelőktől. Áramütés és sérülés veszélye áll fenn.

Minden elektromos alkatrészt tartson távol folyadékoktól.

Ne üljön rá az asztalvázra, és ne álljon rá.
Ne másszon az asztalváz alá, és ne feküdjön alá.

Ne helyezzen az asztal alá 20 hüvelyknél magasabb tárgyakat.

Ne nyissa ki az asztal egyetlen alkatrészét sem, például az asztallábakat, a vezérlőegységet vagy a kezelőt. Áramütés veszélye áll fenn.

Ez a termék 10%-os működési ciklusra lett tervezve (2 perc bekapcsolva, 18 perc kikapcsolva).

Áramszünet vagy a tápkábel leválasztása esetén manuális visszaállításra lehet szükség (lásd a 11. lépést).

Használat / Felelősség

Ez a magasságállítási íróasztal elektromos motorokkal van felszerelve, és kizárólag száraz munkakörnyezetben való használatra készült.

Az asztal magassága állítható, így beállíthatja az ergonomiailag legmegfelelőbb magasságra.

Bármilyen egyéb felhasználás a felhasználó saját felelősségére történik.

A gyártó semmilyen körülmények között nem fogad el garanciális igényt vagy felelősséget a helytelen használatból vagy az asztalváz nem megfelelő kezeléséből eredő károkat.

Alkatrészek

Szükséges szerszámok

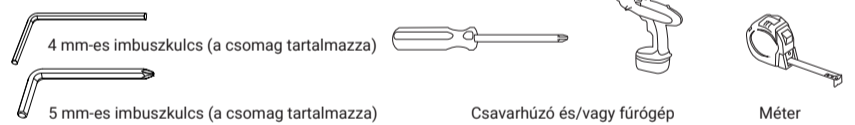

Tartozékok

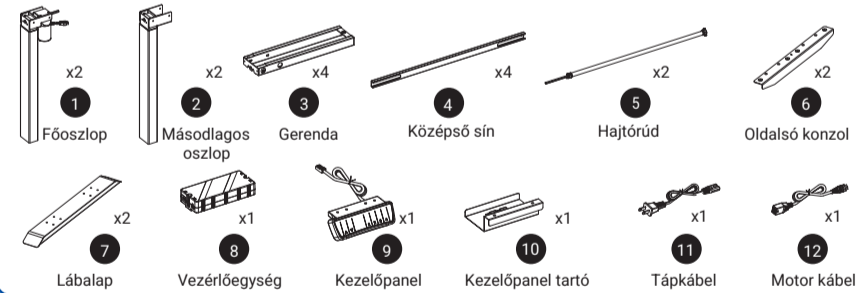

Szerelési tartozékok



Szerelési anyag

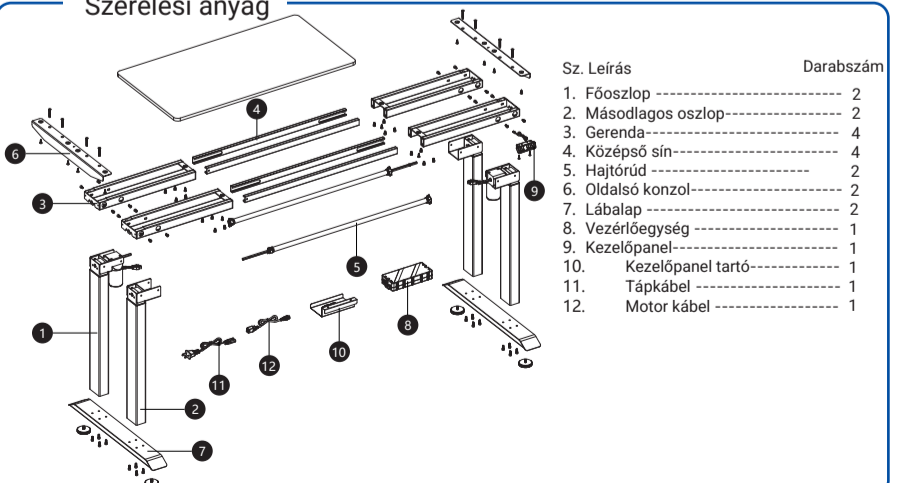

Összeszerelési útmutató

1.

Vegyen ki két gerendát (3), egy főoszlopot (1) és egy másodlagos oszlopot (2) a képen látható módon.

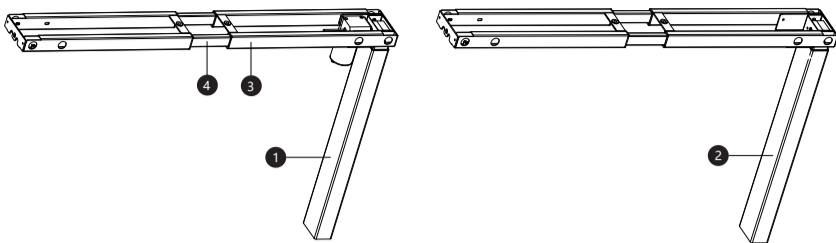

2.

Szerelje fel ezt a két oszlopot (1 és 2) a két gerendára (3) A típusú M6X8 gépcsavarokkal (minden oszlophoz 4 db M6X8 gépcsavar szükséges). (A szerelés során előfordulhat, hogy ki kell húzni a belső rúdprofilokat, hogy láthatóvá váljanak a gépcsavarhelyek a konzolokon.)
Ügyeljen arra, hogy ez a két gerenda ugyanazon az oldalon maradjon.

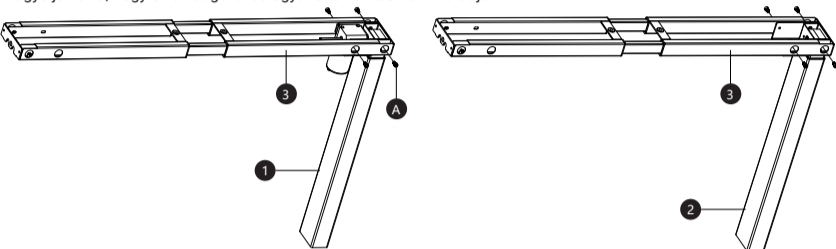

3.

Vegye az oldalsó konzolt (6), és a C típusú fekete M6X40 gépcsavarok segítségével rögzítse az oldalsó konzolt a két oszlopszettel együtt (a képen látható módon). Az M6X40 gépcsavarokat ne húzza meg teljesen.

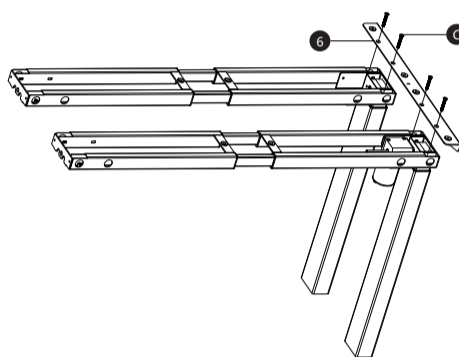

oldal 4

Összeszerelési útmutató

4.

Vegye ki a másik két oszlopot, és szerelje fel őket a gerenda másik oldalára.
Ügyeljen arra, hogy minden oldalon csak egy motoros főoszlop legyen, és hogy az utolsó két motoros főoszlop átíós elrendezésben legyen felszerelve.

Szerelje fel a megmaradt oldalsó konzolt (6), és csavarja be mind a 8 db M6X40 gépcsavart.

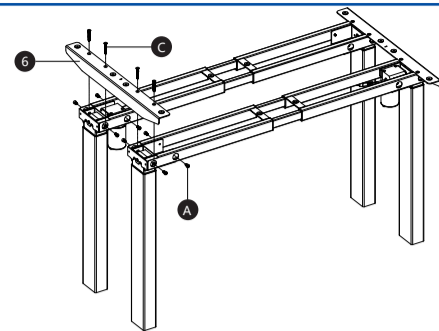

5.

Helyezze be a hajtórudat (5) a motorba, és rögzítse az ábrán látható módon.

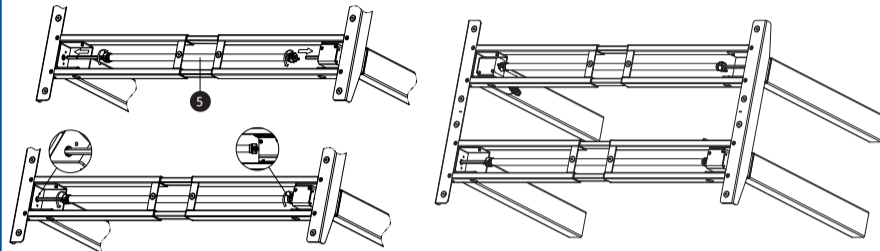

6.

Fordítsa meg az egész vázát fejjel lefelé.
Szerelje fel a lábapokat (7) (mindegyik lábához 4 db B típusú M6X16 gépcsavar szükséges), és szerelje fel a csúszótalpakokat (F).

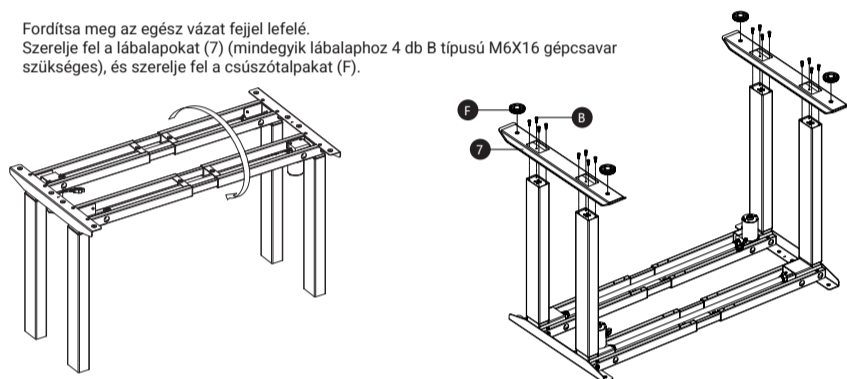

oldal 5

Összeszerelési útmutató

7.

Helyezze be a kezelőpanelt (8) a kezelőpanel tartóba (10).

Állítsa be az asztalváz hosszát a kívánt méretre, majd helyezze rá teljes egészében az asztallapra.

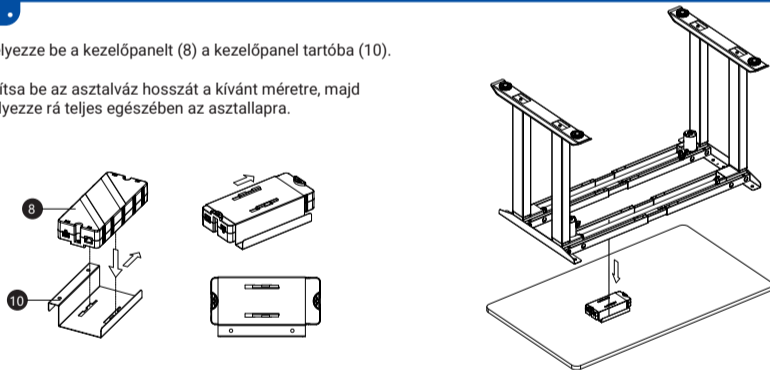

8.

A képen látható módon rögzítse a gerendát tizenhat darab A típusú M6X8 gépcsavarral.
Rögzítse a kezelőpanelt (9) két darab E típusú M4X20 facsavarral.
Ezután rögzítse az asztallapot tizenkét darab D típusú M5X16 facsavarral.

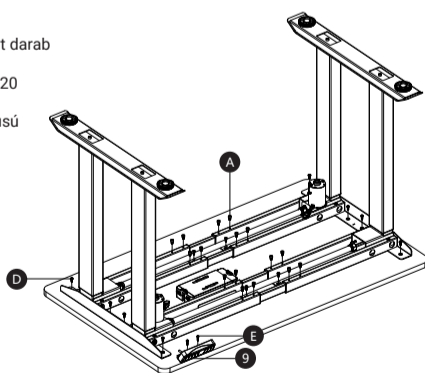

9.

Csatlakoztassa a kezelőpanelt és a motort, majd pattintsa a biztosítékot a helyére.

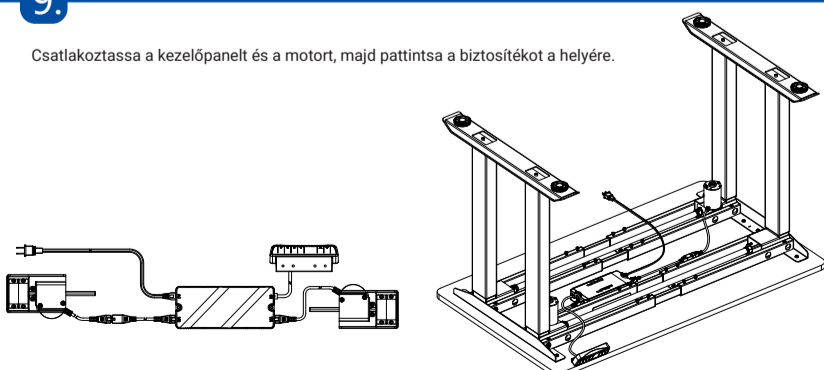

oldal 6

Összeszerelési útmutató

10.

Fordítsa meg az összeszerelt asztalt a helyes oldalára. Legalább két személy fogja meg az asztal alapját (ne az asztallapot), és fordítsa az asztalt a helyes pozícióba. Igazítsa be az előre felszerelt szintezőcsapokat a lábakon.

11.

Csatlakoztassa a tápkábelt (P11) egy 110–240 V-os aljzatba.



Győződjön meg róla, hogy az asztal útjában nincs semmilyen akadály.
Ügyeljen arra, hogy az asztallap ne érjen a falhoz.
Ellenőrizze, hogy minden kábel elég hosszú-e ahhoz, hogy alkalmazkodni tudjon az asztal magasságváltozásához.

Fontos: Használat előtt az asztalt vissza kell állítani (resetelni).

Visszaállítási folyamat:

Nyomja meg és tartsa lenyomva a LE gombot a vezérlőn, amíg az asztal el nem éri a legalsó pozíciót.
Engedje fel a LE gombot. Ezután nyomja meg ismét, és tartsa lenyomva a LE gombot, amíg a LED kijelzőn meg nem jelenik az „rES” felirat. Engedje fel a LE gombot. Ezután nyomja meg és tartsa lenyomva ismét a LE gombot, amíg az asztal kissé le nem süllyed, enyhén meg nem emelkedik, majd meg nem áll. Engedje fel a LE gombot.
Az asztal most használatra kész.

Három memóriahely beállítása:

A fel/le gombokkal válassza ki a kívánt magasságot, majd nyomja meg az „S” gombot, és válassza ki az 1–3 közötti számot a mentéshez.

Mértékegységek átváltása metrikus és angolszász rendszer között:

Mértékegység beállítás:

Nyomja meg és tartsa lenyomva az „S” gombot 3 másodpercig, amíg a kijelzőn meg nem jelenik az „S-” felirat. Ezután nyomja meg ismét az „S” gombot.

Amikor a kijelző villogni kezd, nyomja meg újra az „S” gombot.

Ezután tartsa lenyomva a le gombot, és válassza ki az S1 (metrikus rendszer) vagy 1n (angolszász rendszer) lehetőséget.

Végül nyomja meg ismét az „S” gombot a megerősítéshez.

Figyelmeztetés: Az előbeállítás gomb megnyomása után az asztal automatikusan a beprogramozott magasságra áll (lásd a fenti figyelmeztetést).

12.

Hibaelhárítás

Ha az asztal nem működik megfelelően, előfordulhat, hogy vissza kell állítani (resetelni). Húzza ki a tápkábelt 20 másodpercre. Ezután csatlakoztassa újra a tápkábelt, és kövesse a 11. lépésben leírt visszaállítási utasításokat.

Ha a vezérlő LED kijelzőjén az „rES” (reset) felirat jelenik meg, hajtsa végre a 11. lépésben leírt visszaállítási folyamatot.

Ha a LED kijelző hibakódot jelez („E01”–„E60”), ellenőrizze, hogy minden kábel megfelelően van-e csatlakoztatva (az oszlopok a kábelekhöz, a kábelek a vezérlőegységhez). Ezután hajtsa végre a 11. lépésben leírt visszaállítási folyamatot.

Ha a visszaállítás után is megjelenik a hibaüzenet, forduljon a forgalmazóhoz.

Ha a lábak közötti magasságkülönbség meghaladja az 1,5 hüvelyket, szakítsa meg a visszaállítási folyamatot, és forduljon a forgalmazóhoz.

Ha a kijelzőn „HOT” jelenik meg, hagyja az asztalt 18 percig nyugalmi állapotban.

Importőr:
Liftor s.r.o.
Pod Vinicemi 931/2, 301 00 Pilsen
www.liftor.hu

oldal 7